



# Montageanleitung

*Assembly instructions*

**Abt Carbon Frontblende  
für VW GOLF V GTI  
Art.-Nr.: 1K0 800 107/2**

*Abt carbon fibre front panel  
for VW GOLF V GTI  
Order no.: 1K0 800 107/2*

## Montageanleitung für Abt Carbon Frontblende



Golf V GTI mit montierter Abt Carbon Frontblende



Detailaufnahme der Abt Carbon Frontblende

### Stückliste / Lieferumfang:

Teilenummer	Bezeichnung	Menge
1K0800107/2	Abt Carbon Frontblende VW Golf V GTI	1
	Montageanleitung	1

## Montageanleitung

**Montagezeit:** Ca. 0,75 h

**Achtung:** Lesen Sie diese Montageanleitung vor der Montage sorgfältig und vollständig durch! Sie enthält wichtige Hinweise und Informationen, die unbedingt vor und während der Montage beachtet werden müssen und hilft, Missverständnisse zu vermeiden. Abt Sportsline empfiehlt, sämtliche Montagearbeiten von einer Fachwerkstatt ausführen zu lassen. Bitte wenden Sie sich im Zweifelsfalle an unseren technischen Kundendienst(+49 (0) 831 57140-28/-30 ).

1. Überprüfen Sie die Ware vor der Montage auf Unversehrtheit und mit Hilfe der Stückliste auf Vollständigkeit.
2. Überprüfen Sie die Abt Carbon Frontblende auf Passgenauigkeit. Demontieren Sie dazu zuerst den Kühlergrill wie folgt. Beachten Sie dabei zusätzlich den Reparaturleitfaden des Herstellers in der jeweils aktuellen Version.
3. Drehen Sie die Schrauben – 3 – und – 6 – heraus, (Abb. 1).



Abb. 1: Ausbau des Kühlergrills

4. Lösen Sie die Rasthaken –2 – und – 4 – (Abb. 1).
5. Heben Sie den Kühlergrill aus den Führungshaken – 5 – nach oben weg, (Abb. 1).
6. Kippen Sie die Oberkante des Kühlergrills nach vorn – Pfeil b – (Abb. 1).
7. Ziehen Sie den Kühlergrill aus der Abdeckung des Stoßfängers heraus – Pfeil c – (Abb. 1).
8. Entfernen Sie den Kenzeichenträger (deutsche Version) wie folgt von dem Kühlergrill.
9. Legen Sie den Grill auf eine geeignete Unterlage und drücken Sie die vier Kunststoffstifte mit einem stumpfen Gegenstand vorsichtig aus den Spreiznieten heraus, (Abb. 2).

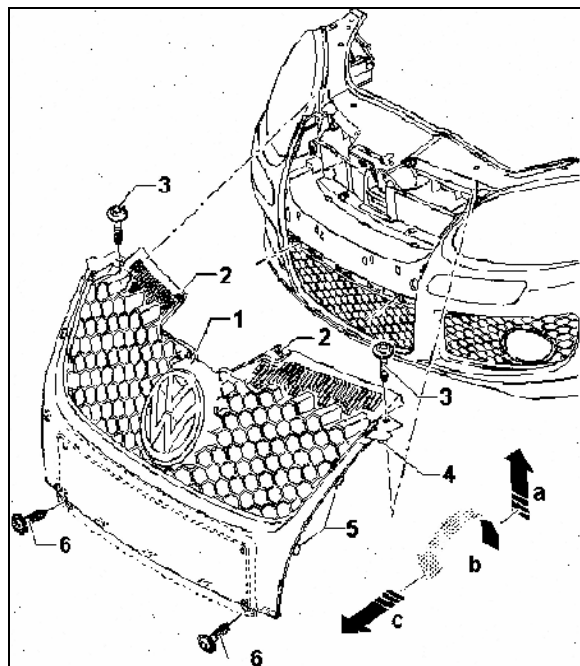

Abb. 2: Spreizniete am Kennzeichenhalter

10. Ziehen Sie den Kennzeichenhalter vorsichtig zusammen mit den Spreiznieten von dem Kühlergrill ab.
11. Andere Kennzeichenhalter nach den länderspezifischen Reparaturleitfäden demontieren.
12. Positionieren Sie die Abt Carbon Frontblende auf dem Kühlergrill und überprüfen Sie diese auf Passgenauigkeit.
13. Entfernen Sie anschließend die Abt Carbon Frontblende wieder von dem Kühlergrill.
14. Legen Sie die Abt Carbon Frontblende mit der Vorderseite auf eine dünne, weiche Unterlage, so dass die Oberfläche keinen Schaden nimmt.
15. Setzen Sie anschließend an den angezeichneten Markierungen die für Ihren Kennzeichenhalter passenden Bohrungen mit einem 6 mm starkem HSS Stahlbohrer.  
**Tipp:** Verwenden Sie einen neuen oder frisch geschärften Bohrer. Verwenden Sie als Unterlage beim Bohren unter der dünnen, weichen Unterlage ein Stück Holz um ein Ausfransen des Carbonwerkstoffes zu vermindern.
16. Entfernen Sie anschließend mit einem weichen Lappen den durch das Bohren entstandenen Schmutz von der Abt Carbon Frontblende.  
**Achtung:** Verwenden Sie hierbei keine schleifmittelhaltigen Reiniger.
17. Reinigen Sie den Kühlergrill mit einem geeigneten Reiniger (z.B. Silikonentferner).
18. Entfernen Sie die Schutzfolie des an der Abt Carbon Frontblende vormontierten Klebandes.
19. Positionieren Sie die Abt Carbon Frontblende auf dem Kühlergrill und drücken Sie diese gut fest.
20. Montieren Sie anschließend den Kennzeichenhalter in umgekehrter Reihenfolge wie bei der Demontage.
21. Montieren Sie den Kühlergrill in umgekehrter Reihenfolge wie bei der Demontage.
22. **Rechtlicher Hinweis:** Abt Sportsline haftet nicht für Schäden aller Art, die durch eine unsachgemäße Montage und/oder durch eine unsachgemäße Handhabung der Abt Carbon Frontblende sowie des mitgelieferten Montagematerials entstehen. Eine Abweichung von den o.a. Montageschritten, insbesondere die Verwendung von anderem als dem mitgelieferten Montagematerial, kann zum Erlöschen der Betriebserlaubnis des Fahrzeuges mit den entsprechenden rechtlichen Folgen führen.

Druckfehler und technische Änderungen vorbehalten

## Assembly instructions for the Abt carbon-fibre front panel

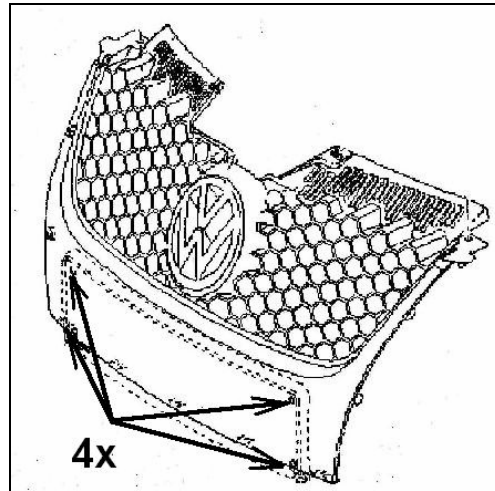

Golf V GTI with assembled Abt carbon-fibre front panel



### Parts list / scope of delivery:

Part number	Description	Quantity
1K0800107/2	Abt carbon-fibre front panel	1
	Assembly instructions	1

## Assembly instructions

**Assembly time:** app. 0.75 h

**Attention:** Read these assembly instructions carefully and entirely prior to assembly! They contain important notes and information which necessarily must be heeded to before and during assembly; further, they help to avoid misunderstandings. Abt Sportsline recommends having all assembly work carried out by a professional work shop. In case of doubt please contact our technical customer service (+49 (0) 831 57140-28/-30).

1. Prior to assembly, please check the parts whether intact and complete by using the parts list.
2. Check the Abt carbon-fibre front panel on fitting accuracy. For this disassemble the radiator grill as described below. Additionally please take note of the current manufacturer's repair outline.
3. Remove the screws -3 and -6-, (illu. 1).

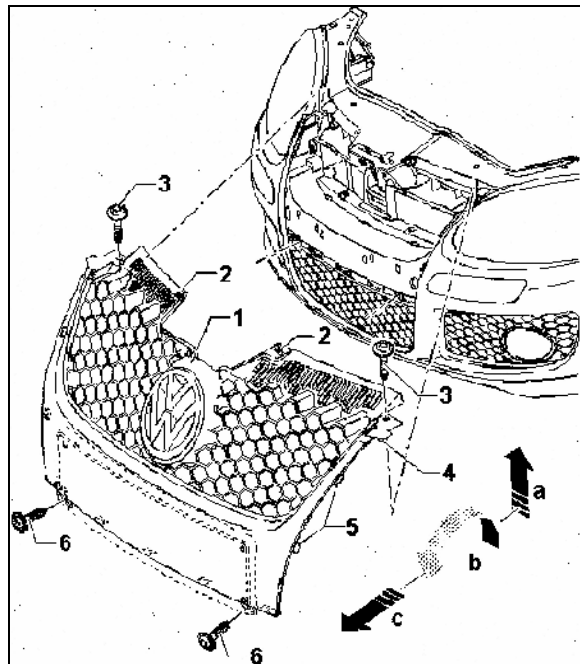

illu. 1. radiator grill

4. Remove the snap-fit -2- and -4- (illu. 1).
5. Lift the radiator grill upwards out of the guide hooks – 5 -
6. Tilt the top edge of the radiator grill towards the front – arrow b-, (illu. 1).
7. Remove the radiator grill from the bumper cover – arrow c-, (illu. 1).
8. Remove the number plate bracket (German version) as described below.
9. Place the grill on an appropriate base and carefully press the four plastic pins out of the spacer rivets with a blunt object, (illu. 2).

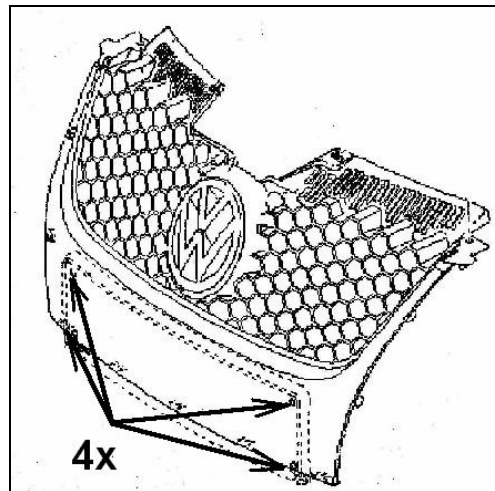

illu. 2. spacer rivets

10. Carefully remove the number plate bracket and the spacer rivets from the radiator grill.
11. Disassemble other number plate brackets according to country-specific repair outlines.
12. Position the Abt carbon-fibre front panel on the radiator grill and check this for fitting accuracy.
13. Subsequently remove the Abt carbon-fibre front panel from the radiator grill.
14. Place the Abt carbon-fibre front panel with the face downwards on a thin, soft base so as not to damage the surface.
15. At the designated positions make the appropriate drill holes for the number plate holder. Use a 6mm HSS steel drill.  
**Tip:** Use a new or newly sharpened drill. Use a piece of wood under the thin, soft base as a support so as to reduce fraying of the carbon-fibre material.
16. Subsequently remove the drilling dirt from the Abt carbon-fibre front panel.  
**Attention:** Do not use any abrasive cleanser.
17. Clean the radiator grill with a suitable cleanser (e.g. silicone remover)
18. Remove the protective film of the adhesive tape on the Abt carbon-fibre front panel.
19. Position the Abt carbon-fibre front panel on the radiator grill and press on firmly.
20. Subsequently fit the number plate holder in opposite succession of disassembly.
21. Fit the radiator grill in opposite succession of disassembly.
22. **Legal note:** Abt Sportsline is not liable for any damage resulting through improper assembly and/or improper handling of the Abt carbon-fibre front panel as well as the supplied assembly material. A deviation from the above mentioned assembly procedure, especially the use of other than supplied assembly material, may lead to the expiry of the operating licence of the vehicle connected with the resulting legal consequences.

Printing errors and technical alterations excepted!



Abt Sportsline GmbH  
Daimlerstraße. 2  
87437 Kempten / Allgäu

[www.Abt-sportsline.de](http://www.Abt-sportsline.de)